

ЦИФРОВОЙ ВЫСОТОМЕР БОЛЬШОГО ДИАПАЗОНА

ВЫВОД
ДАННЫХ

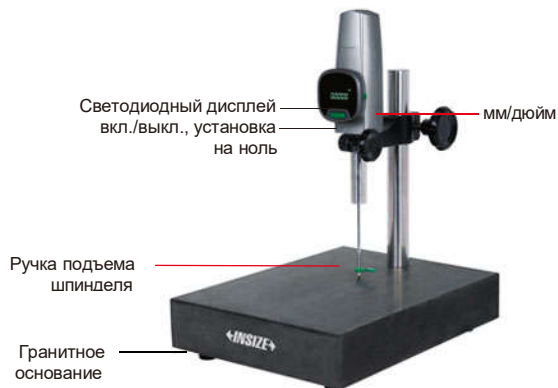

- Высокая стабильность, высокая точность, высокая скорость срабатывания (5000 мм/с)
- Светодиодный дисплей высокой яркости
- Плоскостность гранитного основания 3 мкм

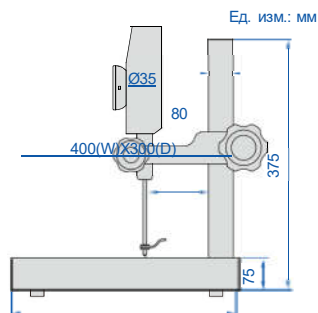

1158-100

Измерительные наконечники (входят в комплект)

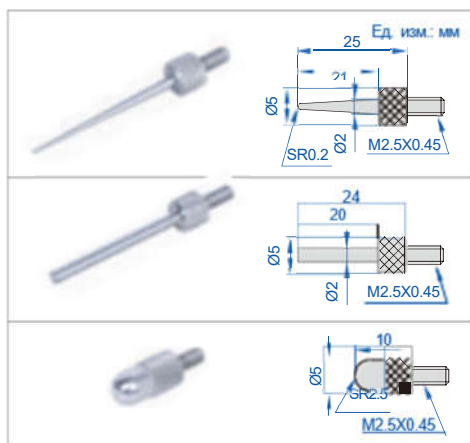

Ножной выключатель

Данные передаются в Excel без программного обеспечения (короткое нажатие педали - передача данных, длительное нажатие - сброс до нуля)



Питание от зарядного устройства

Код	Диапазон	Разрешение	Точность (20°C)	Измерительное усилие	Выход	Источник питания
1158-100	0-100мм	0,1 мкм/0,00005" (может переключаться на 1 мкм/0,00005")	3 мкм	0,8-1,2 Н	USB	5В/1А (адаптер или зарядное устройство)

ДОПОЛНИТЕЛЬНЫЕ ПРИНАДЛЕЖНОСТИ

СТАНДАРТНАЯ ПОСТАВКА

Основной блок	1 шт.
---------------	-------

Точка касания	код 6282
Зарядное устройство рап	1155-5-POB
Кабели для вывода данных (в т.ч. педаль)	1155-5-FOS

ДЕРЖАТЕЛИ ДЛЯ ЦИФЕРБЛАТНЫХ ИНДИКАТОРОВ

ПОДРОБНЕЕ СМ. СТР. 299



6862-1001



6864-250T



6867-250